



Q2.0 - 2010

# Copyright et clause de non-responsabilité

Bien que le contenu de cette publication ait été compilé avec le plus grand soin possible, ASSA ABLOY Entrance Systems ne saurait être tenu responsable de tout dégât pouvant découler d'erreurs ou d'omissions dans la présente publication. Nous nous réservons également le droit d'apporter des modifications/remplacements techniques appropriés sans avis préalable. Aucun droit ne peut être dérivé du contenu du présent document.

Guides sur les couleurs : des différences de couleur peuvent se produire en raison des différentes méthodes d'impression et de publication.

ASSA ABLOY, Crawford, Megadoor et hafa, en tant que mots et logos, sont des exemples de marques commerciales appartenant à ASSA ABLOY Entrance Systems ou d'entreprises du groupe ASSA ABLOY.

Copyright © ASSA ABLOY Entrance Systems 2006-2011

Aucune partie de la présente publication ne peut être copiée ou publiée par numérisation, impression, photocopie, microfilm ou tout autre processus que ce soit sans l'autorisation écrite préalable d'ASSA ABLOY Entrance Systems.

Tous droits réservés

# Caractéristiques techniques

## Caractéristiques

Tailles - longueur nominale*	2000, 2500, 3000 mm	
Tailles - largeur nominale	2000, 2200 mm	
Plage de fonctionnement verticale	Au-dessus du quai :	0 – 520 mm
	En-dessous du quai :	0 – 460 mm
Plaque d'usure de la plateforme	Epaisseur : 8 mm (8/10)	
Traitement de surface :	Standard :	RAL 5010 RAL 6005
	Option :	RAL 3002 RAL 9005 Galvanisé à chaud
Unité de commande	Supervision 205A, i205, i305 Anomalie & indicateur de maintenance	

\* Autres tailles disponibles sur demande

## Performance

Capacité de charge :	6 tonnes (60 kN)
Charge ponctuelle max. :	6,5 N / mm <sup>2</sup> (plaque d'usure 8 mm)
Unité hydraulique du moteur :	1,5 kW
Alimentation principale :	400 V triphasé, 230 V triphasé
Classe de protection de l'unité de commande :	IP 65
Types d'huiles autorisables :	Shell Tellus DO 10 (-20°C - +60°C)
	AeroShell Fluid 41 (-30°C - +60°C)
	Fuchs Plantolube Polar 15S (-20°C - + 60°C)
Soupapes magnétiques :	24 V/CC 18W S1
Peinture de traitement de surface classe 1 :	80 µm corrosif catégorie C2 M conf. DIN EN ISO 12944-2
Peinture de traitement de surface classe 3 :	160 µm corrosif catégorie C3 M conf. DIN EN ISO 12944-2
Traitement de surface galvanisé :	Galvanisé à chaud 80 µm corrosif catégorie C4 & C5-I M conf. DIN EN ISO 12944-2

# Sommaire

Copyright et clause de non-responsabilité .....	ii
---	----

Caractéristiques techniques .....	iii
-----------------------------------	-----

Caractéristiques .....	iii
Performance .....	iii

1. Description .....	6
----------------------	---

1.1 Généralités .....	6
1.1.1 Application .....	6
1.1.2 Mode de fonctionnement .....	6
1.1.3 Présentation .....	6
1.1.4 Standard .....	6
1.1.5 Options .....	6
1.2 Lèvre télescopique .....	7
1.2.1 Matériau de la lèvre .....	7
1.2.2 Formes de lèvre .....	7
1.3 Plate-forme .....	8
1.3.1 Système d'isolation .....	8
1.3.2 Epaisseur de la plaque d'usure de la plate-forme .....	8
1.3.3 Protection anti-dérapante/réduction du bruit .....	8
1.4 Surface .....	9
1.4.1 Peinture .....	9
1.4.2 Galvanisation à chaud .....	9
1.5 Cadres ; lien avec le bâtiment .....	9
1.5.1 Cadre T de niveleur pour intégration dans du béton .....	9
1.6 Systèmes de contrôle de quai .....	10
1.6.1 205A Système de contrôle de quai .....	10
1.6.2 i205 Système de contrôle de quai .....	10
1.6.3 i305 Système de contrôle de quai .....	10
1.7 Systèmes de contrôle .....	11
1.7.1 Économie d'énergie .....	11
1.7.2 Amélioration de la sécurité .....	11
1.7.3 Gestion des quais .....	11
1.7.4 Gestion des installations .....	11
1.8 Equipement .....	12
1.8.1 Butoirs .....	12
1.8.2 Crawford Eye .....	13
1.8.3 Cale-roue .....	13
1.8.4 Feu de circulation .....	13
1.8.5 Lumière quai .....	13
1.8.6 Guides de stationnement .....	13

2. Guide de sélection .....	14
-----------------------------	----

2.1 Capacité de charge conformément à EN 1398 .....	14
2.1.1 Charge nominale .....	14
2.1.2 Charge à l'essieu .....	14
2.1.3 Charge dynamique .....	14
2.2 Sélectionner la capacité de charge .....	14
2.2.1 Exemple .....	14
2.3 Sélectionner la longueur du niveleur .....	15
2.3.1 Le calcul .....	15
2.3.2 Exemple .....	15



2.4	Largeur nominale .....	15
<b>3.</b>	<b>Caractéristiques techniques.....</b>	<b>16</b>
3.1	Dimensions.....	16
3.2	Epaisseur de la plate-forme .....	16
3.3	Unités de commande.....	16
3.3.1	Dimensions.....	16
3.3.2	Fonctions.....	16
<b>4.</b>	<b>Performances CEN.....</b>	<b>17</b>
4.1	Sécurité conformément à la norme européenne EN 1398.....	17
<b>5.</b>	<b>Exigences de construction et dégagements .....</b>	<b>18</b>
5.1	Préparations électriques.....	18
5.2	Préparations de la fosse .....	19
5.2.1	Cadre T .....	19
5.2.2	Présentation générale.....	19
<b>6.</b>	<b>Service .....</b>	<b>20</b>
	Ces clés vous ouvrent les portes d'un monde commercial meilleur .....	20
<b>7.</b>	<b>Index.....</b>	<b>21</b>

# 1. Description

## 1.1 Généralités

### 1.1.1 Application

Le Crawford 624 isodock est la solution optimale de gain d'énergie pour charger et décharger dans des chaînes logistiques à température contrôlée. La lèvre télescopique comble précisément l'espace entre la rampe et le plancher du camion. Le niveleur est fourni avec une construction isolante remplie de polyuréthane qui permet d'atteindre une réduction des coûts d'énergie jusqu'à 75 %. Le système Crawford 624 isodock répond aux critères standard de la plupart des opérations de chargement et se conforme parfaitement aux règles et réglementations de la norme européenne EN 1398.

### 1.1.2 Mode de fonctionnement

Le fonctionnement du Crawford 624 isodock est fondé sur une lèvre télescopique électrohydraulique électro-hydraulique, contrôlée par une unité de commande semi-automatique.

Lorsque le niveleur de quai est levé, la lèvre s'étend et le niveleur se baisse doucement sur le plancher du camion. Après le chargement ou le déchargement, le niveleur est à nouveau soulevé, la lèvre se rétracte et la plate-forme revient en position de stationnement, c'est-à-dire au niveau de la rampe.

### 1.1.3 Présentation

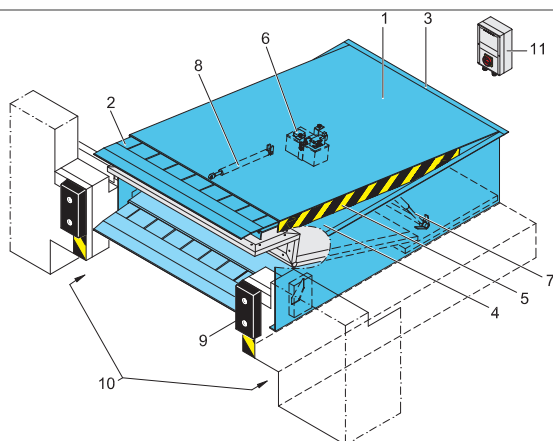

- 1 Plate-forme du niveleur
- 2 Lèvre télescopique
- 3 Cadre du niveleur
- 4 Garde-pieds
- 5 Bandes d'avertissement
- 6 Bloc hydraulique
- 7 Vérins de levage
- 8 Vérin de lèvre télescopique
- 9 Butoirs (option)
- 10 Renforcement pour hayon élévateur
- 11 Unité de commande

### 1.1.4 Standard

Cadres ; lien avec le bâtiment :	Cadre T
Surface :	Peinture RAL 5010 ou RAL 6005
Équipement hydraulique	Unité hydraulique à faible bruit Deux vérins de levage hydrauliques Un vérin à lèvre hydraulique
Lèvre	Lèvre en acier Longueur de la lèvre 1 000 mm
Énergie & Ergonomie	Joint EPDM Isolation de la plate-forme

### 1.1.5 Options

Surface	Peinture RAL 3002 ou RAL 9005 Galvanisé à chaud
Équipement hydraulique	Huile à faible température Huile bio
Options de la lèvre	Lèvre en aluminium Lèvre effilée 2 langues rétractables
Énergie & Ergonomie	Protection anti-dérapante/réduction du bruit

## 1.2 Lèvre télescopique

### 1.2.1 Matériau de la lèvre

#### 1.2.1.1 lèvre télescopique en acier

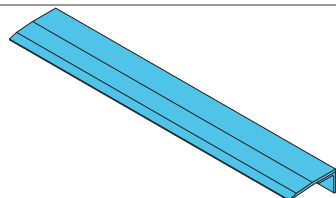

Le lèvre télescopique en acier est conçu pour être utilisé par du matériel de chargement lourd. Il présente une durabilité élevée tout en procurant un confort intermédiaire.

#### 1.2.1.2 lèvre télescopique en aluminium

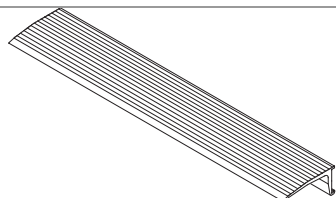

Le lèvre télescopique en aluminium est conçu pour assurer un confort maximal à du matériel de chargement à faible poids de charge.

### 1.2.2 Formes de lèvre

#### 1.2.2.1 lèvre télescopique standard

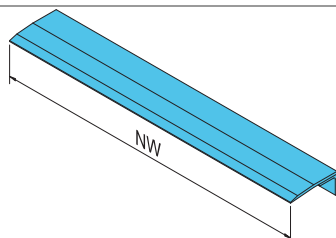

Le lèvre télescopique standard est une lèvre simple rectangulaire qui s'utilise avec une flotte de véhicules de taille standard.

#### 1.2.2.2 lèvre télescopique effilé

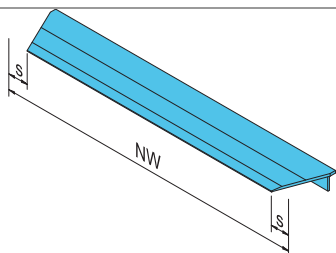

Le lèvre télescopique effilé garantit que la lèvre atteint le plancher du camion, même lorsque celui-ci n'est pas garé exactement au centre. Evite les dégâts sur le camion et les interruptions dans la procédure de mise à quai.  $s = 100 \text{ mm}$

#### 1.2.2.3 2 langues rétractables

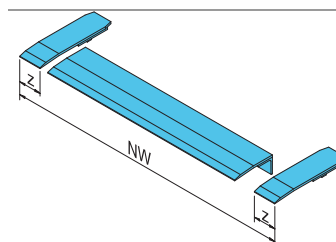

Pour des applications impliquant des véhicules de largeurs différentes, le lèvre télescopique peut être fourni avec deux langues rétractables. Sur chaque côté, un segment de 140 mm de large est poussé vers l'intérieur lorsqu'un véhicule plus petit est à quai.

## 1.3 Plate-forme

### 1.3.1 Système d'isolation

Le Crawford 624 isodock est muni d'un système d'isolation sous la plate-forme. Cette isolation est construite à partir de panneaux de 40 mm d'épaisseur remplis de polyuréthane.

La construction comporte un lien par charnière qui permet au troisième panneau de rester toujours en contact avec le panneau inférieur lorsque la plate-forme est en mouvement.

Les panneaux d'isolation sont équipés de joints EPDM sur tous les côtés de façon à optimiser la valeur d'isolation du système.

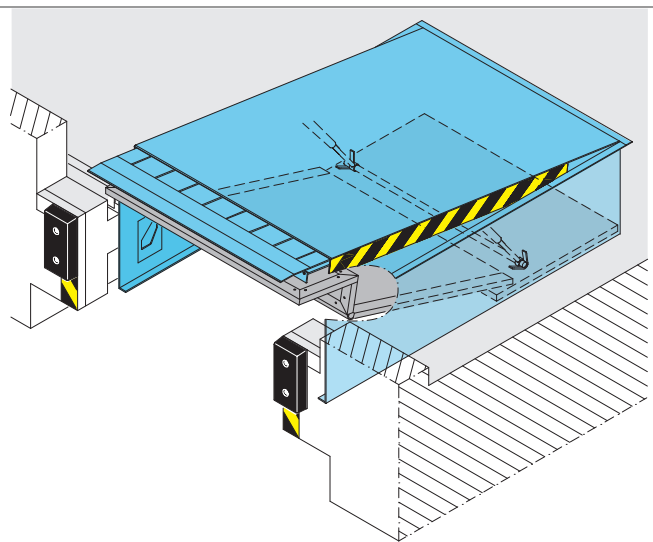

### 1.3.2 Epaisseur de la plaque d'usure de la plate-forme

La plaque d'usure de 8 mm (8/10) est conçue pour charger et décharger avec des chariots élévateurs à quatre roues pneumatiques classiques et elle est également adaptée pour manipuler l'équipement avec des charges ponctuelles élevées, telles que des transporteurs de palettes électriques.

### 1.3.3 Protection anti-dérapante/réduction du bruit

Le fait d'appliquer une couche de protection anti-dérapante en polyuréthane sur la lèvre et la plate-forme garantit une surface durable non glissante qui réduit les bruits. Il en résulte une surface lisse et confortable pour manipuler les équipements qui est moins sensible à l'usure.

Le matériau de revêtement PU résiste à l'impact, à l'impact thermique et à la plupart des produits chimiques. Il a également une capacité élevée de chargement.

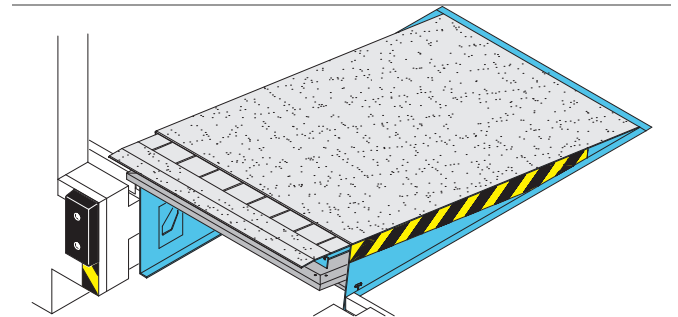

## 1.4 Surface



### 1.4.1 Peinture

#### 1.4.1.1 Couleurs

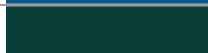
La finition standard du niveleur de quai est peinte. Les couleurs standard sont les suivantes :

	RAL 5010
	RAL 6005

Les couleurs disponibles en option sont les suivantes :

	RAL 3002
	RAL 9005

#### 1.4.1.2 Catégorie de peinture standard

Si le niveleur de quai doit être utilisé dans une zone rurale, la finition standard est la suivante :

- Catégorie de peinture 1 ; 80 µm peinte en usine pour une catégorie corrosive C2 M

#### 1.4.1.3 Catégories de peinture

Si le niveleur de quai doit être utilisé dans une atmosphère urbaine ou industrielle, ou dans une zone côtière, il peut s'avérer adéquat de sélectionner une catégorie de peinture alternative avec résistance accrue à la corrosion C3 M.

- Catégorie de peinture 3 ; 160 µm peinte en usine pour une catégorie corrosive C3 M

### 1.4.2 Galvanisation à chaud

Pour accroître la protection contre la corrosion à C4 pour les zones côtières salines ou C5-I pour les atmosphères agressives ou humides, le niveleur de quai peut être fourni avec des pièces en acier galvanisées à chaud (80 µm).

## 1.5 Cadres ; lien avec le bâtiment

Le cadre constitue le point de raccordement du niveleur au bâtiment et un soutien rigide pour le niveleur. Le Crawford 624 isodock est disponible avec un système de cadre.

### 1.5.1 Cadre T de niveleur pour intégration dans du béton

Le cadre T est installé en une étape. Le niveleur est directement intégré dans du béton.

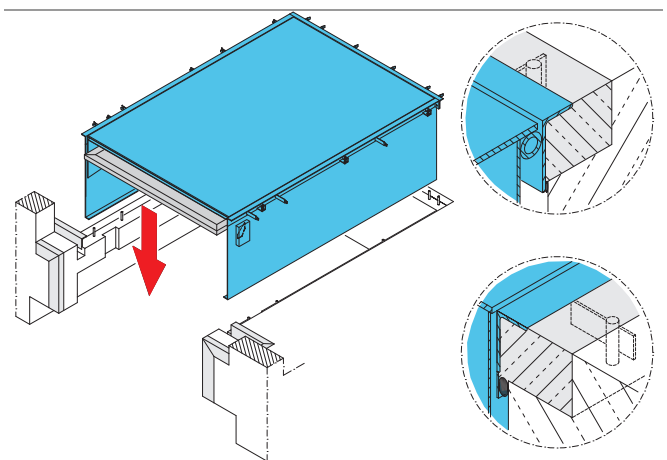

Q2.0 - 2010

## 1.6 Systèmes de contrôle de quai

### 1.6.1 205A Système de contrôle de quai



- Bouton de fonctionnement continu pour soulever la plate-forme.
- Bouton de fonctionnement continu pour positionner la lèvre sur le plancher du camion.
- Bouton automatique à impulsion pour remettre le niveleur en position de stationnement.
- Isolant de l'alimentation principale ou bouton d'arrêt d'urgence.

### 1.6.2 i205 Système de contrôle de quai



- Bouton de fonctionnement continu pour soulever la plate-forme.
- Bouton de fonctionnement continu pour positionner la lèvre sur le plancher du camion.
- Bouton automatique à impulsion pour remettre le niveleur en position de stationnement.
- Isolant de l'alimentation principale ou bouton d'arrêt d'urgence.
- Affichage à trois chiffres pour les diagnostics de service
- Interface permettant d'intégrer Crawford EYE et/ou une cale de roue.
- Peut être relié à un réseau de gestion des quais Crawford 101.

### 1.6.3 i305 Système de contrôle de quai



- Bouton de fonctionnement continu pour soulever la plate-forme.
- Bouton de fonctionnement continu pour positionner la lèvre sur le plancher du camion.
- Bouton automatique à impulsion pour remettre le niveleur en position de stationnement.
- Isolant de l'alimentation principale ou bouton d'arrêt d'urgence.
- Interface permettant d'intégrer Crawford EYE et/ou une cale de roue.
- Peut être relié à un réseau de gestion des quais Crawford 101.
- Conçu pour faire fonctionner une porte sectionnelle et un sas gonflable dans la station d'amarrage.

## 1.7 Systèmes de contrôle

Un système de contrôle Crawford peut être installé en option sur tous nos produits. Ce système contribue à garantir l'efficacité et la sécurité au quotidien. Toutes les portes ou postes à quai sont raccordés au serveur du système de contrôle qui permet de superviser, contrôler et générer des rapports sur de très nombreux aspects d'une installation.



### 1.7.1 Économie d'énergie

Un système de contrôle réduit les coûts énergétiques et contribue à la protection de l'environnement. Chaque ouverture d'une porte représente une perte d'énergie. Si une porte est ouverte alors qu'aucun camion n'est à quai, la perte d'énergie est plus grande encore.

Un système de contrôle Crawford veille automatiquement à ce qu'aucune porte ne s'ouvre si aucun camion n'est présent à la baie et même à la refermer lorsqu'une activité est reportée.

### 1.7.2 Amélioration de la sécurité

La fermeture et le verrouillage des portes sont bien entendus des opérations de routine quotidienne. Toutefois, le contrôle manuel de ces opérations peut demander beaucoup de temps dans une entreprise très occupée.

Un système de contrôle Crawford peut veiller automatiquement à ce que toutes les portes soient fermées et verrouillées quand il le faut. Il peut également activer toutes les portes et tous les verrous à distance et fournir un aperçu en temps réel de la situation du bâtiment.

### 1.7.3 Gestion des quais

Une bonne manière d'augmenter le débit, et donc le rendement, d'équipements logistiques est de réduire les temps d'absence - ou de présence d'un mauvais camion - à chaque baie de chargement.

Un système de contrôle Crawford montre – en temps réel – les baies occupées ou libre, et pour combien de temps elles le sont. Il permet de réserver des baies pour des opérations de mise à quai et d'informer les conducteurs par SMS. Intégrant les informations fournies par des caméras et d'autres sources (RFID, lecteurs de cartes, etc.), le système reste actualisé en temps réel.

### 1.7.4 Gestion des installations

Le système de contrôle Crawford fournit un état de service en temps réel de toutes vos portes et de tous vos équipements de quai. Si un code d'erreur se produit, l'organisation de maintenance de Crawford est automatiquement informé et répondra rapidement. Il est également possible d'intégrer facilement d'autres informations de maintenance, ce qui permet de réduire encore les coûts globaux.

## 1.8 Equipement

### 1.8.1 Butoirs

Les butoirs placés à l'avant du niveleur de quai absorbent l'énergie d'un véhicule qui heurte accidentellement ou intentionnellement le bâtiment. Ils sont proposés en diverses tailles, en modèles fixes ou mobiles, et avec une finition en caoutchouc ou une plaque en acier et une fonction de ressort.

#### 1.8.1.1 RS

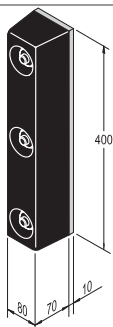

##### Application

Le butoir RS est la solution économique pour les stations d'amarrage où des véhicules de tailles identiques chargent et déchargent.

#### 1.8.1.2 RB

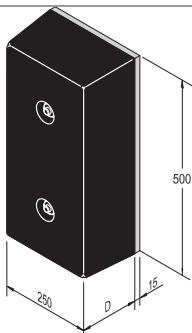

##### Application

Le butoir RB est un butoir en caoutchouc large fixe. C'est la solution de protection universelle pour les bâtiments et les véhicules.

Profondeurs disponibles :

- 90 mm
- 140 mm

#### 1.8.1.3 RB avec plaque avant en acier

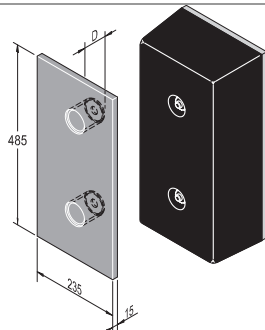

##### Application

Le butoir RB avec plaque avant de protection en acier accroît la protection du bâtiment et la durée de vie du butoir.

Profondeurs disponibles :

- 90 mm
- 140 mm

#### 1.8.1.4 RB avec plaque avant et supérieure en acier

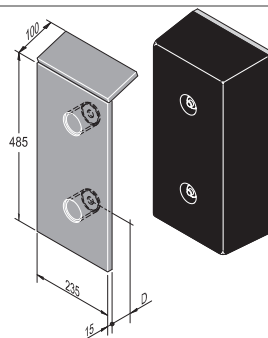

##### Application

Le butoir RB avec plaque avant et supérieure de protection en acier est conçu pour les véhicules ayant des planchers élevés tels que les bennes et conteneurs ouverts interchangeables.

Profondeurs disponibles :

- 90 mm
- 140 mm

#### 1.8.1.5 EBH

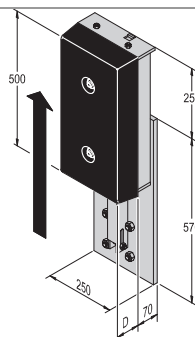

##### Application

Le butoir EBH est la solution idéale pour les stations d'amarrage où des véhicules ayant des différences de hauteur notables chargent et déchargent. Ce butoir peut être ajusté verticalement par un « dispositif de dégagement ».

Profondeurs disponibles :

- 90 mm
- 140 mm

#### 1.8.1.6 EBF

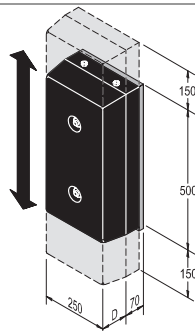

##### Application

Le butoir EBF est la solution idéale pour les stations d'amarrage où il est prévu que les véhicules effectuent des changements de suspension verticale notables lorsqu'ils chargent ou déchargent. Ce butoir suit les mouvements verticaux du véhicule.

Profondeurs disponibles :

- 90 mm
- 140 mm

### 1.8.1.7 Butoir à ressort en acier 800

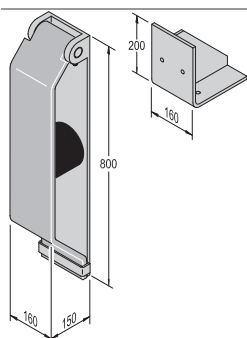

#### Application

Le butoir à ressort en acier 800 mm est conçu pour des applications où les véhicules sont en général plus haut que le niveau de la rampe.

### 1.8.1.8 Butoir à ressort en acier 600

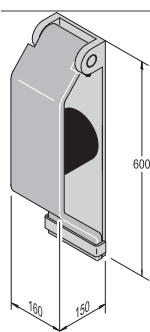

#### Application

Le butoir à ressort en acier est la protection idéale pour la rampe ainsi que pour le véhicule lui-même.

### 1.8.2 Crawford Eye

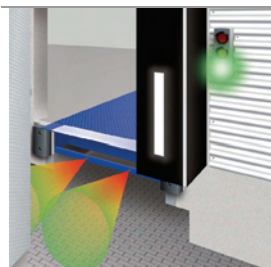

Crawford Eye est un électronique avec détecteur qui mesure la distance entre le véhicule et le bâtiment. Il facilite la procédure de mise à quai pour le conducteur, mais détecte également les objets ou personnes qui se trouvent derrière le véhicule.

### 1.8.3 Cale-roue



La cale à roue dispose d'un détecteur électronique pour repérer la présence et la position du véhicule. Elle est également reliée au panneau de commande du niveleur de quai. Si aucun véhicule n'est détecté, la station d'amarrage est bloquée pour des raisons de sécurité. De plus, la cale à roue empêche le véhicule de bouger pendant le chargement/déchargement.

### 1.8.4 Feu de circulation



Le système de feux de circulation possède un détecteur au dessus du niveleur de quai pour mesurer la présence d'un véhicule.

En l'absence de tout véhicule (le niveleur de quai est libre), le feu de circulation est rouge vers l'intérieur et vert vers l'extérieur.

Le feu de circulation peut également être combiné à une cale à roue, le système CrawfordEYE ou un verrouillage porte/niveleur.

### 1.8.5 Lumière quai

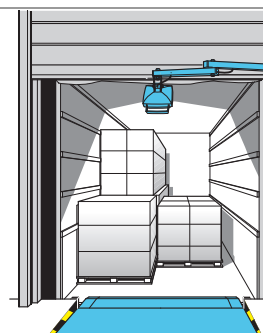

Un camion à quai pour des opérations de chargement et de déchargement crée en général une zone sombre qui complique le transfert sûr et rapide des marchandises. La lumière quai ELS est la solution idéale pour un maximum de lumière à la plate-forme de chargement et à l'intérieur du camion.

La vaste diffusion permet un éclairage complet.

### 1.8.6 Guides de stationnement

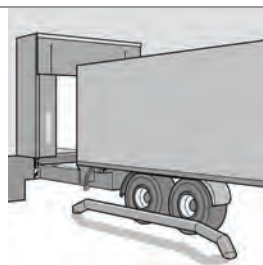

Cette aide visuelle permet de garer plus facilement le véhicule et réduit le risque de collision. Cela s'avère particulièrement avantageux pour les stations d'amarrage dotées de larges lèvres de niveleur et de sas rembourrés. Les guides de stationnement peuvent être boulonnés ou moulés dans du béton sur le sol avant le niveleur.

## 2. Guide de sélection

### 2.1 Capacité de charge conformément à EN 1398

La norme EN 1398 décrit 3 définitions clés sur les charges.

#### 2.1.1 Charge nominale

La charge nominale correspond au poids total des marchandises, avec le chariot élévateur et le conducteur.

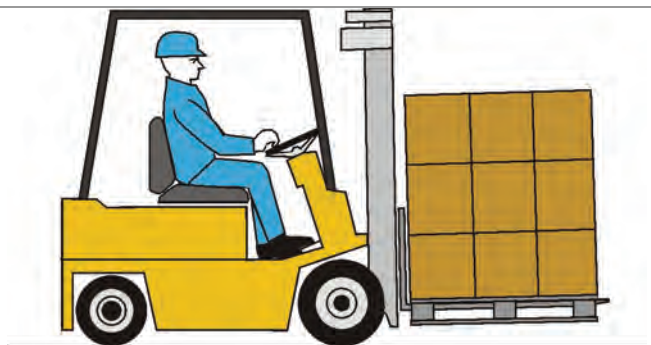

#### 2.1.2 Charge à l'essieu

Les charges à l'essieu doivent être prises en agissant sur deux zones de contact rectangulaires situées à une distance latérale de 1 m. Ces zones ne s'appliquent que si les conditions actuelles n'exigent pas de chargement plus important. La taille de l'encombrement [mm<sup>2</sup>] est dérivée de la charge des roues [N] divisée par 2 [N/mm<sup>2</sup>]. Le ratio de l'impression rectangulaire est W:L = 3:2.

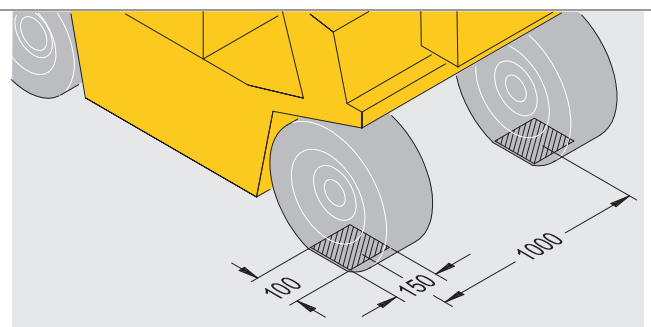

Dans les mesures du schéma pour un niveleur ayant une capacité de charge de 60 kN.

#### 2.1.3 Charge dynamique

La charge dynamique correspond au mouvement de la charge nominale et à la pression sur la plate-forme du niveleur provoquée par le chariot élévateur en mouvement.

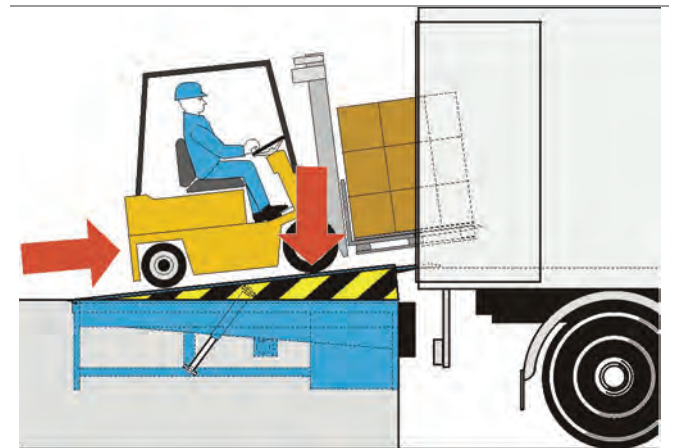

### 2.2 Sélectionner la capacité de charge

La capacité de charge d'un niveleur de quai doit toujours être supérieure à la charge nominale.

#### 2.2.1 Exemple

Poids du chariot élévateur	3 600 kg
Poids des marchandises	1 500 kg
Poids du conducteur	100 kg
Poids total/charge nominale	5 200 kg
Capacité de charge adaptée du niveleur	6000 kg/60 kN

Le 624 isodock 6 tonnes (60 kN) est un modèle standard équipé d'une plaque d'usure de 8 mm (8/10).

## 2.3 Sélectionner la longueur du niveleur

Lorsque vous déterminez la longueur du niveleur, mesurez la différence de hauteur maximale entre le plancher du camion et le niveau du quai. Ensuite, déterminez les véhicules qui seront utilisés et recherchez le gradient maximal sur lequel ils sont autorisés à être utilisés.

Véhicule	Pente maximale
Cabine à arceau	3%
Chariot élévateur manuel	3%
Chariot élévateur électrique	7%
Chariot élévateur (batterie)	10%
Chariot élévateur (gaz / pétrole )	15%

### 2.3.1 Le calcul

Longueur minimale du niveleur = différence de hauteur / gradient (%)

### 2.3.2 Exemple

Véhicule :	Chariot élévateur électrique (gradient max. 7 %)
Hauteur du camion :	1350 – 1000 mm
Hauteur du quai :	1 150 mm

La différence entre Hauteur du camion et Hauteur du quai = 175 mm

$175 \text{ mm} / 7\% = 2500 \text{ mm}$  longueur du niveleur

## 2.4 Largeur nominale

Le Crawford 624 isodock est disponible avec une largeur nominale de 2000 mm ou 2200 mm. La largeur nominale correcte doit dépasser le véhicule de chargement le plus large d'au moins 700 mm.

## 3. Caractéristiques techniques

### 3.1 Dimensions

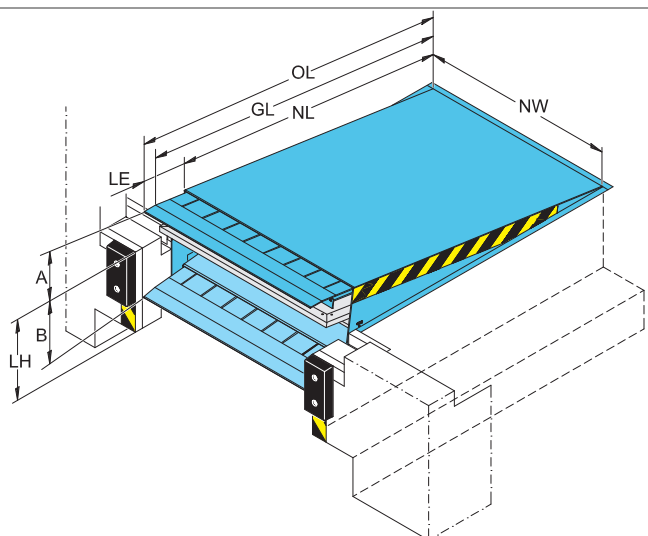

NL	Longueur nominale
OL	Longueur générale
GL	Longueur du gradient
NW	Largeur nominale
LE	Extension du niveleur
LH	Hauteur du niveleur
A	Plage de travail au-dessus du niveau du quai
B	Plage de travail en-dessous du niveau du quai

NL	Longueur nominale	2000	2500	3000
LH	Hauteur du niveleur	830	830	900
PD	Profondeur de la fosse	850	850	920
A	Plage au-dessus du quai	380	450	520
B	Plage en-dessous du quai	460	450	450
OL	Longueur générale	3000	3500	4000
GL	Longueur du gradient	2860	3360	3860

Largeur nominale (NW) 2000, 2200 pour toutes les tailles.

### 3.2 Epaisseur de la plate-forme

Epaisseur	Charge ponctuelle max.
8 mm	6,5 N /mm <sup>2</sup>

### 3.3 Unités de commande

#### 3.3.1 Dimensions

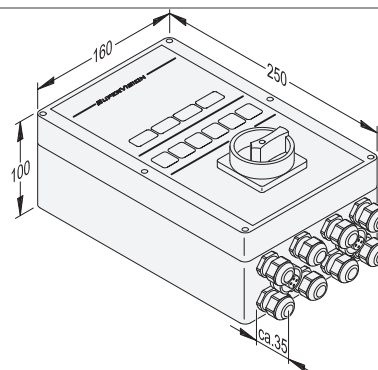

#### 3.3.2 Fonctions

Fonctions incluses	205A	i205	i305
Bouton de fonctionnement continu	<input checked="" type="checkbox"/>	<input checked="" type="checkbox"/>	<input checked="" type="checkbox"/>
Fermer (fonctionnement continu)	<input checked="" type="checkbox"/>	<input checked="" type="checkbox"/>	<input checked="" type="checkbox"/>
Bouton auto	<input checked="" type="checkbox"/>	<input checked="" type="checkbox"/>	<input checked="" type="checkbox"/>
Allonger la lèvre (fonctionnement continu)	<input checked="" type="checkbox"/>	<input checked="" type="checkbox"/>	<input checked="" type="checkbox"/>
Isolant de l'alimentation principale	<input type="checkbox"/>	<input type="checkbox"/>	<input type="checkbox"/>
Bouton d'arrêt d'urgence	<input type="checkbox"/>	<input type="checkbox"/>	<input type="checkbox"/>
400V	<input checked="" type="checkbox"/>	<input checked="" type="checkbox"/>	<input checked="" type="checkbox"/>
230V	<input type="checkbox"/>	<input type="checkbox"/>	<input type="checkbox"/>
Indicateur de maintenance	<input checked="" type="checkbox"/>	<input checked="" type="checkbox"/>	<input checked="" type="checkbox"/>
Fonction mémoire	<input checked="" type="checkbox"/>	<input checked="" type="checkbox"/>	<input checked="" type="checkbox"/>
Indicateur de maintenance	<input checked="" type="checkbox"/>	<input checked="" type="checkbox"/>	<input checked="" type="checkbox"/>
Horloge intégrée	<input type="checkbox"/>	<input checked="" type="checkbox"/>	<input checked="" type="checkbox"/>
Interface réseau BUS	<input type="checkbox"/>	<input checked="" type="checkbox"/>	<input checked="" type="checkbox"/>
Affichage à trois chiffres	<input type="checkbox"/>	<input checked="" type="checkbox"/>	<input checked="" type="checkbox"/>
CrawfordEYE	<input type="checkbox"/>	<input type="checkbox"/>	<input type="checkbox"/>
Cale-roue	<input type="checkbox"/>	<input type="checkbox"/>	<input type="checkbox"/>
Commande de la porte	<input type="checkbox"/>	<input type="checkbox"/>	<input checked="" type="checkbox"/>
Contrôle du sas	<input type="checkbox"/>	<input type="checkbox"/>	<input checked="" type="checkbox"/>

Standard  
 Option / Disponible



## 4. Performances CEN

### 4.1 Sécurité conformément à la norme européenne EN 1398

- Fonction d'arrêt d'urgence
  - Des soupapes de sécurité bloquent le mouvement de descente après 6 % max. de la longueur nominale du niveleur.
  - Deux vérins de levage garantissent que le niveleur s'arrête en position horizontale.
- Position de flottaison libre.
- Torsion de la plate-forme. Déflexion latérale d'au moins 3 % par rapport à la largeur nominale.
- Les garde-pieds couvrent l'espace entre la plate-forme et la fosse dans la position la plus haute du niveleur.
- Gradient max. de la plage de fonctionnement 12,5 % (~7 °).
- Bandes d'avertissement sur les plaques latérales et sur le cadre (noir/jaune).

# 5. Exigences de construction et dégagements

## 5.1 Préparations électriques

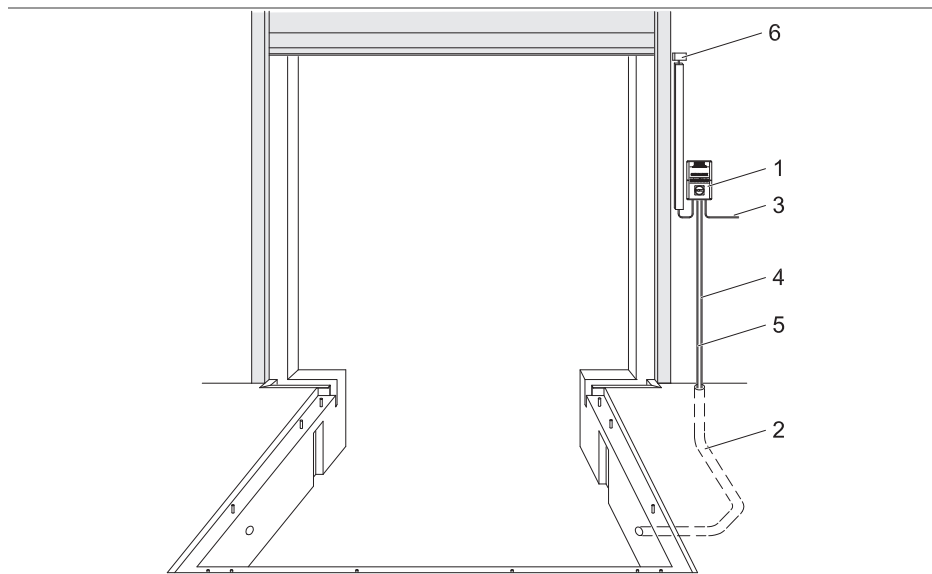

1	unité de commande (incluse dans la livraison)
2	conduit pour un diamètre interne de câblage 70, angles <math><45^\circ</math> (par d'autres)
3	alimentation principale : fusible de l'alimentation principale :
	3/N/PE CA 50 Hz 230/400 V D0 10 A gL
	puissance moteur :
	1,5 kW
4	câble :
	7 x 0,75 mm <sup>2</sup>
5	câble moteur :
	4 x 1,5 mm <sup>2</sup>
6	interrupteur de sécurité optionnel sur la porte sectionnelle pour désactiver le niveleur lorsque la porte est fermée*

\*Non standard



## 5.2 Préparations de la fosse

Cette illustration indique les préparations nécessaires pour la fosse pour le Crawford 624 isodock.

### 5.2.1 Cadre T



schéma de la fosse 5145.0141

### 5.2.2 Présentation générale

Cette illustration présente le niveleur en position de stationnement. Dans cette position, la porte sectionnelle isolée est conduite directement sur la partie horizontale de l'isolant installé sous le niveleur de quai. Le résultat est une isolation parfaite.

Le Crawford 624 isodock dispose toujours d'une longueur de lèvre de 1000 mm. Si la lèvre doit être aussi longue, c'est pour atteindre le véhicule en cours de chargement, car le niveleur de quai complet est installé derrière la porte sectionnelle du quai de chargement.

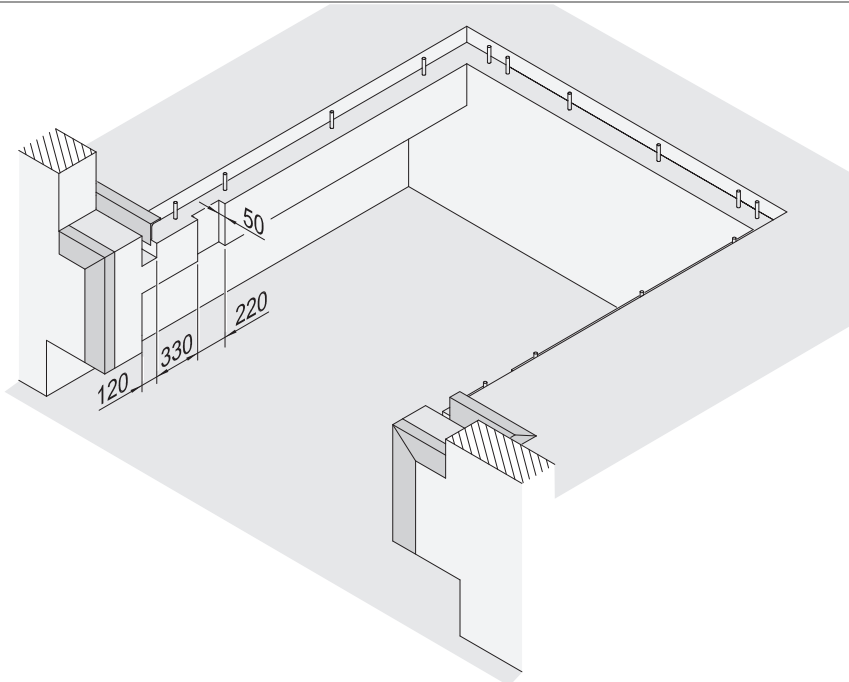

schéma général 5145.0140

Q2.0 - 2010

## 6. Service

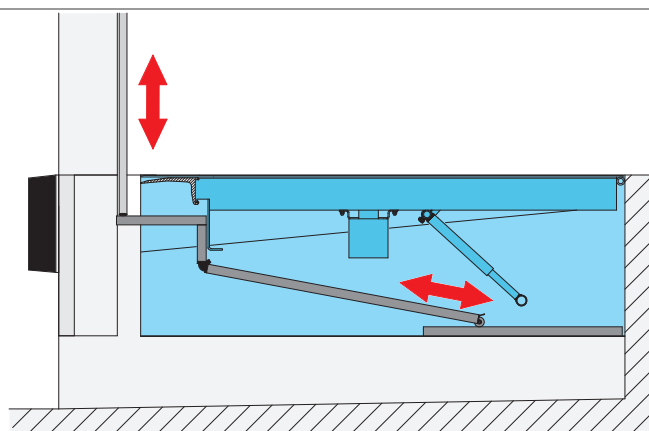

### Ces clés vous ouvrent les portes d'un monde commercial meilleur

Quels que soient leur fonction, leur âge ou leur fabricant, vos portes industrielles et vos systèmes de chargement jouent un rôle important dans la vie de votre entreprise. C'est pourquoi il est normal de prévoir leur entretien bien avant d'en avoir besoin.

Un contrat de Service Client Clé de Crawford représente votre meilleure assurance d'un fonctionnement de porte et de quai sans problème. En devenant un client clé, non seulement vous réduisez le risque de pannes mais vous garanzissez également le respect des réglementations locales et des nouvelles normes européennes harmonisées. Vous vous assurez également que vos portes et systèmes de chargement conservent leurs classifications en matière de résistance au vent, de perméabilité à l'air, de pénétration de l'eau, etc.

Quatre types de contrat de Service Client Clé - Vert, Jaune, Bleu et Rouge - nous permettent d'adapter nos services à vos besoins spécifiques. En fonction du rôle de vos portes et systèmes de chargement et de l'intensité de leur utilisation, nous vous garantissons un entretien qui offre l'équilibre parfait en matière d'économies, de sûreté et de sécurité.

Qui plus est, l'entretien est réalisé par l'équipe renommée de techniciens Crawford. En tant que spécialiste qualifié des portes industrielles et des systèmes de chargement, nous disposons de toutes les connaissances et compétences pour réparer n'importe quelle porte ou quai, quels que soient son type, son âge ou son fabricant. Avec Crawford comme seul partenaire pour toutes les marques d'équipement de porte et de quai, vous pouvez facilement réduire les coûts tout en augmentant la disponibilité des équipements.

# 7. Index

## 2

2 langues rétractables .....	7
205A Système de contrôle de quai.....	10

## A

Amélioration de la sécurité .....	11
Application .....	6

## B

Butoir à ressort en acier 600... 13	
Butoir à ressort en acier 800... 13	
Butoirs .....	12

## C

Cadre T .....	19
Cadre T de niveleur pour intégration dans du béton .....	9
Cale-roue.....	13
Capacité de charge conformément à EN 1398.....	14
Caractéristiques.....	iii
Caractéristiques techniques ... iii, 16	
Catégorie de peinture standard	9
Catégories de peinture .....	9
Charge à l'essieu .....	14
Charge dynamique .....	14
Charge nominale .....	14
Copyright et clause de non-responsabilité .....	ii
Couleurs .....	9
Crawford Eye.....	13

## D

Description.....	6
Dimensions.....	16

## E

EBF .....	12
EBH .....	12
Économie d'énergie.....	11
Épaisseur de la plaque d'usure de la plate-forme.....	8
Épaisseur de la plate-forme....	16
Équipement .....	12
Exemple .....	14, 15
Exigences de construction et dégagements.....	18

## F

Feu de circulation .....	13
Fonctions.....	16
Formes de lèvre.....	7

## G

Galvanisation à chaud .....	9
Généralités .....	6
Gestion des installations .....	11
Gestion des quais .....	11
Guide de sélection .....	14
Guides de stationnement .....	13

## I

i205 Système de contrôle de quai .....	10
i305 Système de contrôle de quai .....	10

## L

Largeur nominale .....	15
Le calcul.....	15
Lèvre télescopique .....	7
lèvre télescopique effilé .....	7
lèvre télescopique en acier .....	7
lèvre télescopique en aluminium .....	7
lèvre télescopique standard .....	7
Cadres .....	9
Lumière quai .....	13

## M

Matériau de la lèvre .....	7
Mode de fonctionnement .....	6

## O

Options .....	6
---------------	---

## P

Peinture .....	9
Performance .....	iii
Performances CEN .....	17
Plate-forme .....	8
Préparations de la fosse .....	19
Préparations électriques .....	18
Présentation.....	6
Présentation générale.....	19
Protection anti-dérapante/réduction du bruit ....	8

## R

RB .....	12
RB avec plaque avant en acier .....	12
RB avec plaque avant et supérieure en acier .....	12
RS.....	12

## S

Sécurité conformément à la norme européenne EN 1398..	17
---	----

Sélectionner la capacité de charge .....	14
Sélectionner la longueur du niveleur.....	15
Service .....	20
Standard.....	6
Surface.....	9
Système d'isolation .....	8
Systèmes de contrôle.....	14
Systèmes de contrôle de quai	10

## U

Unités de commande .....	16
--------------------------	----

Crawford, marque leader du groupe ASSA ABLOY, est spécialisée dans les solutions de fermetures automatiques d'entrée pour faciliter la circulation des véhicules et des marchandises. Grâce à nos solutions de portes et d'équipements de quai, à notre large offre de service et à notre expertise nous aidons nos clients à conserver des activités fiables, sûres et écoénergétiques.

Crawford est présente dans plus de 30 pays et appartient à la division ASSA ABLOY Entrance System qui regroupe aussi les marques Megadoor et Besam reconnues mondialement.

[www.crawfordsolutions.com](http://www.crawfordsolutions.com)



**Crawford**

---

**ASSA ABLOY**